

Foto: Peek & Cloppenburg KG Düsseldorf



Foto: Peek & Cloppenburg KG Köln



POWERTRONIC® PTi



S-Version



I-Version

Ihre EVG-Vorteile:

- Volles Sortiment: 1-lampig (20/35/70/100/150W) und 2-lampig (2x35/2x70W)
- Als Einbauversionen („S“-Typ) oder mit Zugentlastung („I“-Versionen)
- Ausgezeichnetes thermisches Verhalten und hohe max. zulässige Umgebungstemperaturen t_a
- Sehr hohe EVG Lebensdauer von 40.000 h bei max. zulässigen Temperaturen t_c und t_a

- Leistungsrückregelung und reversible Abschaltung des EVG bei unzulässig hoher Umgebungstemperatur t_a
- Dank Mikroprozessor intelligente Zündsteuerung, optimaler Lampenbetrieb und zuverlässige Abschaltung der Lampe am Ende der Lampenlebensdauer
- Flimmerfreies Licht dank 165 Hz Rechteckbetrieb
- Für Keramik- (HCl[®]) oder Quarzlampen (HQI[®]) verwendbar

Ihre System-Vorteile:

- Verbesserte Farbstabilität und geringerer Lichtstromrückgang der Lampe
- Sicherer und zuverlässiger Lampenbetrieb durch permanente Überwachung der Lampenparameter
- Bis zu 30% Verlängerung der Lampenlebensdauer
- Geringe Geräteabmessungen für noch filigranere Leuchtenkonstruktionen

NEU!

OSRAM POWERTRONIC® PTi

Intelligente POWERTRONIC®-Familie: vielseitig, klein, leistungsfähig.

SEE THE WORLD IN A NEW LIGHT

OSRAM



TECHNISCHE DATEN

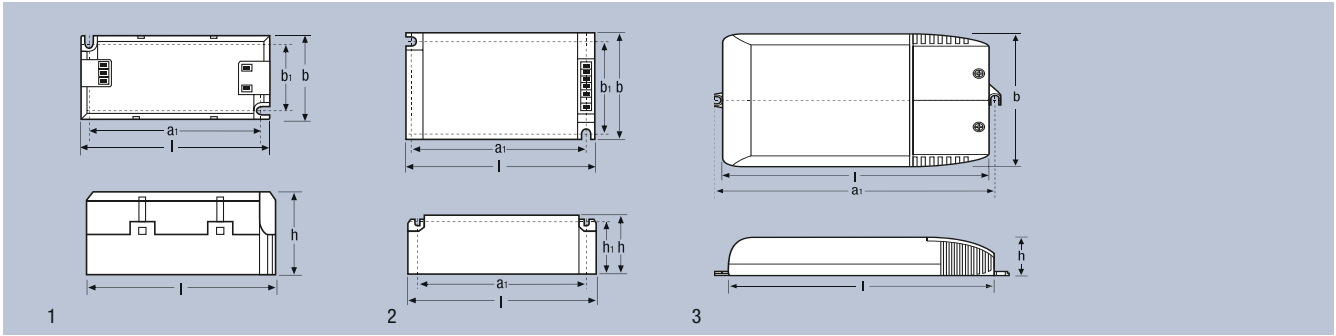

Bestell-
bezeichnung

Produkt-
nummer



OSRAM POWERTRONIC® PTi

PT 20/220-240 S	4008321916181	für Leuchteneinbau	20	22,5±1 W	220-240 V	55°C	75°C ¹	1	97	43	31	88	34
PTi 35/220-240 S	4008321073112	für Leuchteneinbau	35	43±2 W	220-240 V	65°C	85°C	2	110	75	30	99	64 23
PTi 35/220-240 I	4008321099488	mit Zugentlastung	35	43±2 W	220-240 V	65°C	75°C	3	155	83	32	163	
PTi 70/220-240 S	4008321049629	für Leuchteneinbau	70	80±3 W	220-240 V	55°C	85°C	2	110	75	30	99	64 23
PTi 70/220-240 I	4008321099501	mit Zugentlastung	70	80±3 W	220-240 V	55°C	75°C	3	155	83	32	163	
PTi 100/220-240 S	4008321926630	für Leuchteneinbau	100	106±3 W	220-240 V	55°C	80°C	2	150	85	31	137	74 25
PTi 100/220-240 I	4008321926654	mit Zugentlastung	100	106±3 W	220-240 V	50°C	75°C	3	185	96	33	203	
PTi 150/220-240 S	4008321188090	für Leuchteneinbau	150	160±4 W	220-240 V	55°C	85°C	2	150	85	31	137	74 25
PTi 150/220-240 I	4008321915535	mit Zugentlastung	150	160±4 W	220-240 V	55°C	75°C	3	195	96	33	203	
PTi 2x35/220-240 S	4008321122247	für Leuchteneinbau	2x35	86±4 W	220-240 V	55°C	80°C	2	135	75	30	124	64 23
PTi 2x35/220-240 I	4008321122261	mit Zugentlastung	2x35	86±4 W	220-240 V	55°C	75°C	3	180	83	32	188	
PTi 2x70/220-240 S	4008321910035	für Leuchteneinbau	2x70	159±6 W	220-240 V	55°C	80°C	2	165	90	30	153	80 23
PTi 2x70/220-240 I	4008321910042	mit Zugentlastung	2x70	159±6 W	220-240 V	55°C	75°C	3	210	98	32	218	

¹ Vorläufiger Messwert



System+ Garantie.

Mit den Vorschaltgeräten POWERTRONIC® von OSRAM können Halogen-Metaldampflampen optimal und intelligent betrieben werden. Sie erhalten 5 Jahre EVG-Garantie im System mit POWERTRONIC® und 1 Jahr Garantie auf HCl®/HQI®-Lampen von OSRAM (nach Registrierung der Anlage und unter bestimmten Nutzungsbedingungen; genaue Garantiebedingungen und Registrierung: www.osram.de/systemgarantie).

Welches EVG für welche Lampe?



PT 1x20/220-240 S		•	•								
PTi 1x/2x35/220-240 (S und I)	•	•	•								
PTi 1x/2x70/220-240 (S und I)	•	•		•	•	•	•	•	•	•	•
PTi 1x100/220-240 (S und I)	•			•	•						
PTi 1x150/220-240 (S und I)	•			•	•			•	•		•



SEE THE WORLD IN A NEW LIGHT

